



movimento per serramenti

DAKOTA

- DISSUASORE MANUALE
- MANUAL BOLLARD

DK/G 114
DK/G 210

GLADIUSNET SRL Via Dante, 37- 20090 BUCCINASCO-MI-Tel 0248840948-Fax 0236528603 sales@gladiusnet.it www.gladiusnet.it

INSTALLAZIONE USO E MANUTENZIONE • INSTALLATION USE AND MAINTENANCE

INTRODUZIONE - INTRODUCTION

Il libretto di **INSTALLAZIONE USO E MANUTENZIONE** è destinato agli installatori, agli utilizzatori ed agli operatori della manutenzione. Leggere attentamente il libretto prima di installare il prodotto, utilizzarlo e prima di eseguire manutenzione ordinaria o straordinaria. La O&O s.r.l. non è responsabile per danni arrecati a persone, animali o cose dovuti ad applicazioni che superano i limiti indicati nella scheda tecnica allegata o dall'uso diverso da quello per cui il prodotto è stato progettato.

The **INSTALLATION, USE AND MAINTENANCE** handbook is for installers, users and maintenance engineers. Please read it carefully before installing the appliance, before using it and before routine or extraordinary maintenance work. O&O s.r.l. is not liable for injury to people or animals or damage to things in the case of applications that exceed the limits specified on the enclosed technical data sheet or by a use different from what the appliance has been designed.

GENERALITA' - GENERAL

Il dissuasore DAKOTA DK/G è la soluzione ideale per la gestione del traffico veicolare nel rispetto dei moderni canoni di arredo urbano. Può essere utilizzato per tutelare aree private con la massima sicurezza.
 The DAKOTA DK/G deterrent bollard is the ideal solution for managing vehicle traffic in compliance with modern urban furnishing requirements. It can be used to safeguard private areas in total safety.

SCHEDA TECNICA - TECHNICAL DATA SHEET

STELO FUORI TERRA - ROD OUT OF THE GROUND	Ø210x500h mm in acciaio trafilato spessore 60/10 - Ø210x500h mm 60/10 thick drawn steel
TRATTAMENTO SUPERFICIALE - SURFACE TREATMENT	Cataforesi - Cathaphoresis
SOLLEVAMENTO - LIFTING	Tramite molla a gas - By means of a gas spring
SPINTA DI SOLLEVAMENTO - LIFTING THRUST	100 N(DK/G 114); 350 N (DK/G 210)
RESISTENZA ALL'URTO - RESISTANCE TO IMPACT ON	3.000 J (DK/G 114); 8.000 J (DK/G 210)
RESISTENZA ALLO SFONDAMENTO - BREAK-IN RESISTANCE	40.000 J (DK/G 114); 400.000 J (DK/G 210)
BLOCCAGGIO - LOCKING	Tramite chiave triangolare - by triangular key
PESO IMBALLATO - PACKED WEIGHT	25 kg (DK/G 114); 60 kg (DK/G 210)

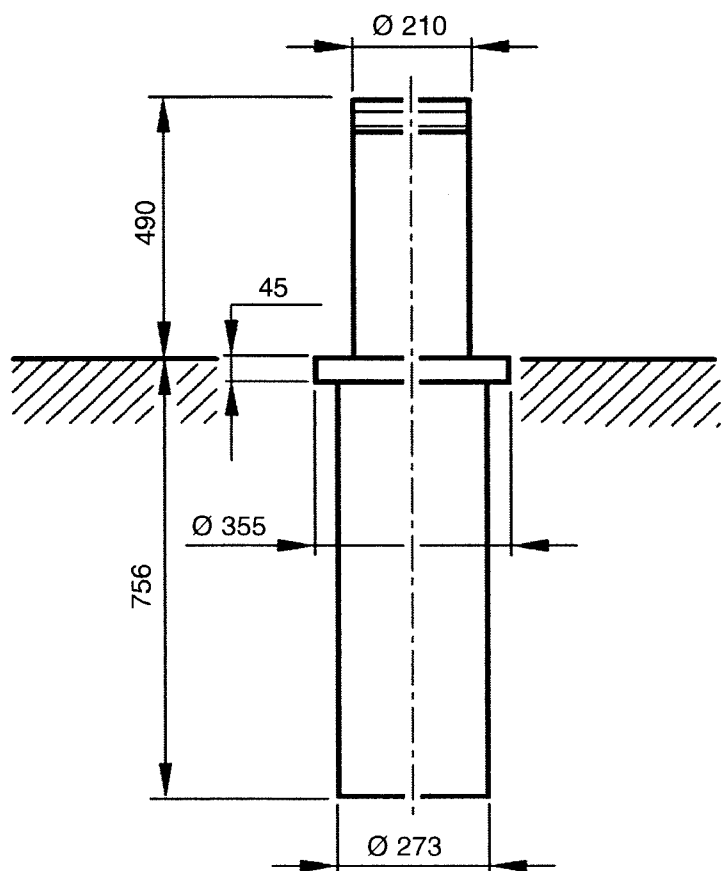
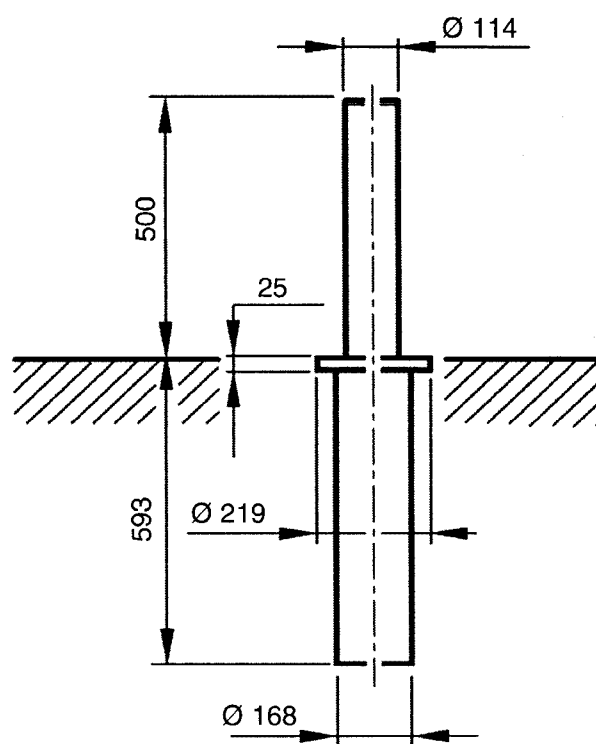
1 DIMENSIONI D'INGOMBRO • OVERALL SIZE DIMENSIONS
DK/G 210

DK/G 114

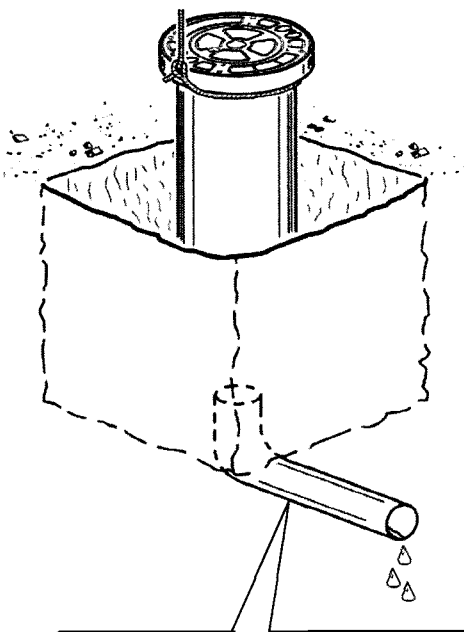
2 POSIZIONARE IL DISSUASORE • FIT THE BOLLARD

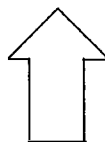
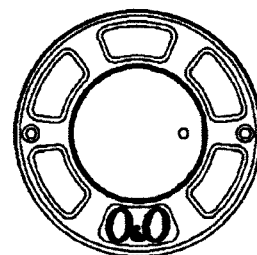
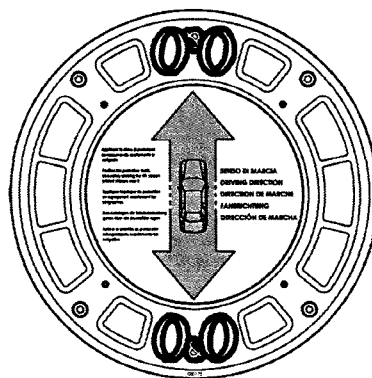

DK/G210

DK/G114



Senso di marcia
Running direction



SI CONSIGLIA LA POSA DI UN IMPIANTO DRENANTE
WE ADVISE TO LAY A DRAINING SYSTEM

3 FUNZIONAMENTO • OPERATION

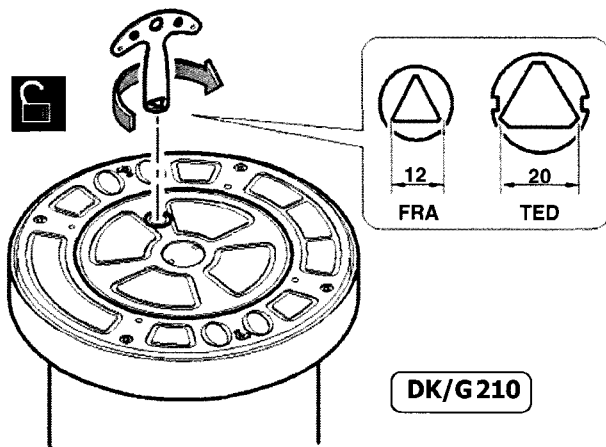

DK/G210

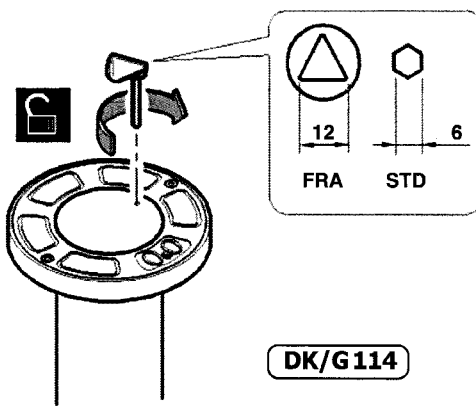

DK/G114

INSTALLAZIONE ED USO - INSTALLATION & USE

- L'installazione deve essere eseguita seguendo le prescrizioni contenute nel foglio allegato "AVVERTENZE GENERALI PER LA SICUREZZA".
- Seguire le indicazioni descritte al punto 3.
- To install follow the instructions given in the enclosed "GENERAL INSTRUCTIONS FOR SAFETY" sheet.
- Follow the instructions given in point 3

MANUTENZIONE ORDINARIA (OGNI SEI MESI) - ROUTINE MAINTENANCE (EVERY 6 MONTHS)

- La manutenzione deve essere eseguita solo da personale qualificato.
- Controllare visivamente lo stato generale di conservazione delle parti esterne del dissuasore.
- Controllare che la pellicola retroriflettente non sia usurata.
- Controllare il funzionamento della chiave di blocco/sblocco.
- Verificare che lo stelo mobile salga completamente.
- Maintenance must be carried out by qualified personnel only.
- Visually check the overall state of wear and tear of the external parts of the deterrent bollard.
- Make sure the rear-reflecting film is not worn.
- Check the efficiency of the locking/unlocking key.
- Make sure the mobile shank rises completely.

GLADIUSNET SRL

Via Dante, 37
20090 BUCCINASCO - MILANO
Tel 02 48 84 09 48 - Fax 02 36 52 86 03
Portatile gigola: 348 6909861
C.F. e P.IVA 03423950967
www.gladiusnet.it - sales@gladiusnet.it

COD. 035237 rev. 001 del 15/05/0